



**motorDATA** s.r.l.

Distribuzione **A**ttrezzature **T**ecniche **A**utomobilistiche

**40**  
ANNI

*da oltre 40 anni a fianco dell'autoriparatore*

## **Non solo vendita di attrezzature...**

### **SUPPORTO COMMERCIALE**

Supportiamo i ns. clienti nella scelta dei prodotti e degli impianti, nella progettazione degli spazi, negli adempimenti burocratici nell'individuazione delle migliori soluzioni finanziarie.

### **UNA GAMMA COMPLETA E SELEZIONATA DI PRODOTTI E SERVIZI**

Autodiagnosi, Sistemi ADAS, Diagnosi remotizzata e Pass-THRU, Call Center tecnico e Banche Dati. Centrafari attivi e Stazioni A/C. Una vasta gamma prodotti che beneficia del credito di imposta 20% 2023 industria 4.0.

### **SERVIZIO DI INSTALLAZIONE E ISTRUZIONE ALL'USO**

Tutti i prodotti vengono installati dai nostri tecnici che forniscono anche l'istruzione all'uso presso la sede del cliente. Relativamente a diagnosi e sistemi ADAS eroghiamo al cliente un corso di 4-8 ore c/o la nostra sede perché possa usare al meglio le attrezzature.

### **SUPPORTO DIAGNOSTICO SPECIALISTICO ALLA RIPARAZIONE**

Vi aiuteremo nella riparazione dei veicoli con un sistema a più livelli che comprende il supporto telefonico dei tecnici, il servizio di call centre multimediale alla riparazione, il call centre elettronico disponibile sugli strumenti TEXA, il call centre telefonico di TEXA fino al servizio di diagnosi remotizzata effettuato dai tecnici di MotorDATA e da quelli di TEXA.

### **SERVIZIO DI ASSISTENZA TECNICA «ON LINE E ON SITE»**

Assistiamo quello che vendiamo operando con un metodo strutturato su 4 livelli di intervento (teleassistenza, on site, nei nostri laboratori e dal costruttore), certificato secondo il sistema della qualità ISO 9001:2015.

### **STRUMENTI SOSTITUTIVI**

**Mettiamo a disposizione dei nostri clienti strumenti sostitutivi in caso di necessità**

### **FORMAZIONE TECNICA AUTOMOTIVE E CORSI DI QUALIFICA**

MotorDATA Srl progetta ed eroga Formazione Tecnica Automotive, con un team di formatori interni e secondo processi certificati ISO9001:2015 (EA37). Offriamo all'operatore Istituzionale e all'autoriparatore un programma didattico qualificante, completo, innovativo e personalizzato. Nel Centro di Cinisello Balsamo e nelle strutture dei partner, formiamo meccatronici, carrozzieri e gommisti al passo con le nuove tecnologie!



Servizio

Un Partner sempre al tuo fianco



Innovazione

I migliori prodotti sul mercato



Affidabilità

Personale qualificato



Professionalità

Trasparenza nei servizi offerti

## SUPPORTO DIAGNOSTICO SPECIALISTICO ALLA RIPARAZIONE

Vi aiuteremo nella riparazione con un sistema a più livelli che comprende il supporto telefonico dei tecnici, il servizio di call centre multimediale alla riparazione, fino al servizio di diagnosi remotizzata effettuato dai tecnici di Motordata e del network europeo Jifeline di cui facciamo parte.

La nostra nuova e peculiare impostazione è quella di includere il call centre multimediale alla riparazione nei servizi di diagnosi per assicurare un servizio specialistico e professionale garantendo il rapporto umano con il cliente.

### CALL CENTRE MULTIMEDIALE A SUPPORTO DELLA RIPARAZIONE

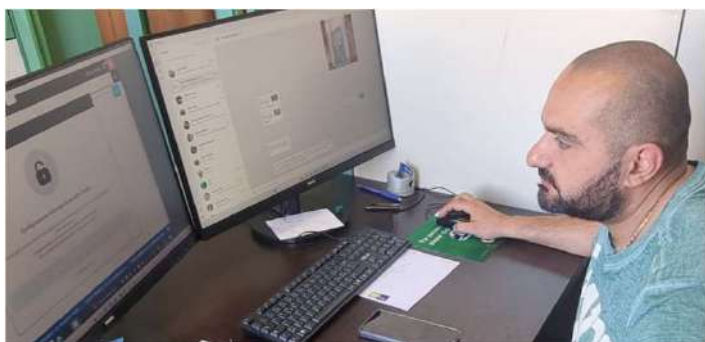

### DIAGNOSI REMOTIZZATA MD TOOL



- ❑ Call centre telefonico e via chat per il supporto tecnico alla riparazione
- ❑ Supporto nelle riparazioni che richiedono l'uso di diagnosi remota Md TOOL o Infoconnet Texa
- ❑ Guida remota delle vostre diagnosi multimarca (Texa, Brain Bee, Launch, Autel...)
- ❑ Informazioni tecniche
- ❑ Invio di dati tecnici e schemi

- ❑ Diagnosi remota: cancellazione guasti, adattamenti, codifiche, reset del service ecc.
- ❑ il call centre multimediale di Motordata e' a tua disposizione per consigliarti senza costi aggiuntivi
- ❑ Un esperto di Motordata e di Jifeline entra in comunicazione diretta ed in tempo reale con il veicolo e porta a termine l'operazione desiderata.
- ❑ Paghì solo quello che consumi utilizzando la MDtoken card, visualizzerai sempre il credito residuo.



**Servizi completati da Call centre elettronico, telefonico e diagnosi remotizzata TEXA.**

# AUTODIAGNOSI



## La NUOVA famiglia AXONE



LIGHT



PLUS



VOICE



### AXONE VOICE - IL TOP NELLA DIAGNOSI

#### DIAGNOSI MULTILIVELLO

- PASSTHRU
- REMOTA
- AUTENTICATA
- MULTIMARCA



Comandi Vocali

"Hey TEXA"



Riconoscimento facciale

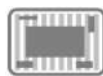

Scocca in magnesio



Display 13,3" Gorilla Glass



Risoluzione 2560x1600 px



Fotocamera 2 x 8 Mpx



Memoria RAM 16 GB



Storage 512 GB



CPU Intel Core i 5



AXONE VOICE gestisce fino a 5 ambienti



# AUTODIAGNOSI

## AXONE NEMO PLUS – ROBUSTO, PRATICO, VELOCE

**NEW**

### DIAGNOSI MULTILIVELLO

-  PASSTHRU con limitazioni
-  REMOTA
-  AUTENTICATA
-  MULTIMARCA



**Sempre al vostro fianco**



Maniglia ergonomica e regolabile **AGGIUNTIVA**

-  Scocca in magnesio
-  Display 11,6"
-  Risoluzione 1920x1980 px
-  Fotocamera
-  Memoria RAM 16 GB
-  Storage 250 GB SSD
-  Intel® N100 Quad Core



**AXONE NEMO PLUS** gestisce fino a 3 ambienti

## AXONE NEMO LIGHT: PICCOLO, VELOCE, CONVENIENTE

**NEW**

### DIAGNOSI MULTILIVELLO

-  REMOTA
-  AUTENTICATA
-  MULTIMARCA



-  Scocca rugged
-  Display 10,1"
-  Risoluzione 1920x1200 px
-  Fotocamera
-  Memoria RAM 8 GB
-  Storage 250 GB
-  Intel® N100 Quad Core



**AXONE NEMO LIGHT** gestisce fino a 2 ambienti

# INTERFACCE AUTODIAGNOSI

## TXT MULTIHUB

### INTERFACCIA TOP CON I PIÙ AVANZATI PROTOCOLLI

- On Board Intelligence
- Display OLED integrato
- 5 Ambienti di diagnosi
- Guscio rinforzato IP53
- Connettività 'NO LIMITS'
- PASS-THRU, DoIP e FDCAN



### PROTOCOLLI DI COMUNICAZIONE

CAN/CAN FD  
PASS-THRU  
DoIP



## NANO S



### SOLUZIONE MINIATURIZZATA

IDONEA PER AMBIENTE CAR E BIKE



## TXB 2



### SOLUZIONE MINIATURIZZATA

IDONEA PER AMBIENTE BIKE E MARINE



Entra a far parte del club esclusivo #TEXAbikespecialist

## ABBONAMENTI E SERVIZI



### TEXPACK

Aggiornamento Diagnosi e banca dati continuo



**INCLUSO**



### SBLOCCHI SGW

FCA, VW, MB, Renault/Dacia. KIA



**AGGIUNGI**



### TEAX@INFO

Bollettini tecnici  
Guasti risolti  
**Call center telefonico**  
Diagnosi Guidata

# DIAGNOSI REMOTIZZATA

## INFO CONNECT 2

Info Connect è l'innovativo **servizio di diagnosi remota multimarca** per **portare a termine operazioni** non ancora presenti negli aggiornamenti software o che potrebbero risultare **complesse**, senza dover ricorrere a soluzioni esterne.

Il suo **funzionamento è molto semplice**: è sufficiente collegare l'interfaccia Info Connect alla presa di diagnosi del veicolo ed allo strumento TEXA in dotazione. Utilizzando il software IDC5, l'operatore clicca sulla voce "Info Connect" ed avvia la remotizzazione della diagnosi in assoluta sicurezza: **un esperto TEXA entra in comunicazione diretta ed in tempo reale con il veicolo**, proprio come se fosse a fianco dell'autoriparatore, e porterà a termine l'operazione desiderata.

Il servizio Info Connect consente di effettuare **operazioni**, quali ad esempio: reset service, codifiche, riprogrammazioni, sostituzione componenti, calibrazione telecamere, rigenerazione forzata FAP/DPF, reset servosterzo, body computer, ABS e molte altre ancora.

### MARCHI COPERTI

ABARTH	FIAT	OPEL
ALFA ROMEO	FIAT PROFESSIONAL	PEUGEOT
AUDI	FORD	<b>RENAULT</b>
<b>BMW</b>	<b>IVECO</b>	SMART
CHRYSLER	JEEP	SKODA
CITROEN	LANCIA	VOLKSWAGEN
CUPRA	<b>LAND ROVER</b>	VW VEICOLI COMMERCIALI
<b>DACIA</b>	MERCEDES	<b>VOLVO</b>
DODGE	<b>NISSAN</b>	
DS		

Nel caso in cui il veicolo dovesse essere dotato di **Secure Gateway** o altre forme analoghe di blocco all'accesso alle centraline è **possibile ricevere assistenza con Info Connect**, comprensiva dello sblocco.



\* Utilizzabile con VOICE, NEMO MINI o con un PC Windows e disponibile per gli abbonati TEX@INFO Call Center che hanno acquistato una carta prepagata "TEXA eCard"

UNA NUOVA ERA:  
DIAGNOSI MULTILIVELLO



- Manutenzione e ispezione**
- Sostituzione Moduli e Centraline**
- Assistenza, Guasti comuni**
- Retrofits (Optional Aggiuntivi)**
- ADAS**
- Multimedia, Impostazioni Infotainment**





# CALIBRAZIONE ADAS

## RCCS 3 EVO con MONITOR 75" – CALIBRAZIONE RADAR E TELECAMERE

**REGOLAZIONI  
SEMPLIFICATE**



### SPECIALISTI NEL CONTROLLO DEI SISTEMI ADAS

I sistemi ADAS (Advanced Driver Assistance Systems) quali telecamere, radar, lidar e sensori vanno ricalibrati in caso di sostituzione, ma anche quando occorre effettuare interventi che li coinvolgono, come ad esempio: sostituzione parabrezza e paraurti, traverse frontali e portelloni, allineamento ruote, riparazione sospensioni, ecc...

**OLTRE 200 AUTORIPARATORI**  
SI SONO SPECIALIZZATI DA NOI, GRAZIE ALLA  
FORMAZIONE ADAS DEDICATA, FRUTTO  
DELL'ESPERIENZA DEI NOSTRI TECNICI

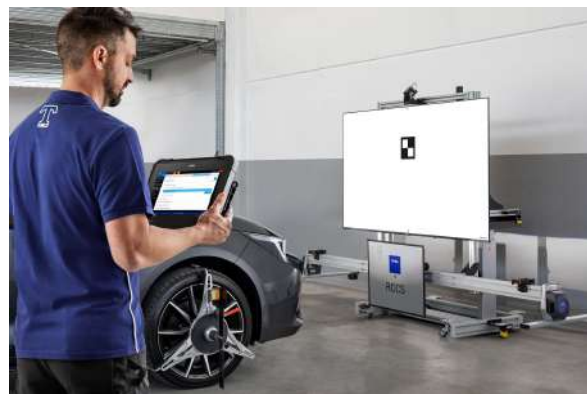

**RCCS 3 EVO con monitor 75"** è tra i più apprezzati sistemi di calibrazione ADAS sul mercato. La sua tecnologia, le procedure guidate delle diagnosi TEXA associate e i sensori disponibili, permettono di calibrare velocemente innumerevoli sistemi. **TUTTI I PANNELLI DIGITALI FRONTALI INCLUSI**



**Blind Spot**

**Night Vision**

**ACS**

**Doppler**





# CENTRAFARI ATTIVO

## eLIGHT – ONE D



### DIAGNOSI PASSIVA A ELEVATA PRECISIONE FOTOMETRICA

TELECAMERA CMOS  
DOPPIO LASER  
COMPENSAZIONE AUTOMATICA

### DIAGNOSI ATTIVA EOBD

SOFTWARE IDC5 – E-LIGHT  
TOUCH SCREEN 7"  
INTERFACCIA DI DIAGNOSI NANO S

### Centra fari con diagnosi e regolazioni OBD

L'impianto di illuminazione dei veicoli si è evoluto molto e sempre più spesso fari xenon, led e laser interagiscono con i sistemi radar, le telecamere e lo sterzo.

**E-Light** si presenta come il **più avanzato centrafari**, il primo con un **sistema di diagnosi elettronica integrata**.

Uno strumento digitale che identifica la tipologia di luce e garantisce un intervento veloce e preciso per la regolazione anche dei fari Matrix.

Grazie alla diagnostica integrata, in grado di riconoscere il faro e procedere alla sua attivazione selettiva, il tecnico può effettuare la regolazione risparmiando fino al 50% del tempo necessario per portare a termine un'operazione rispetto ad un centrafari tradizionale.

La diagnosi integrata aiuta anche a predisporre le centraline in modalità "regolazione".



# KONFORT

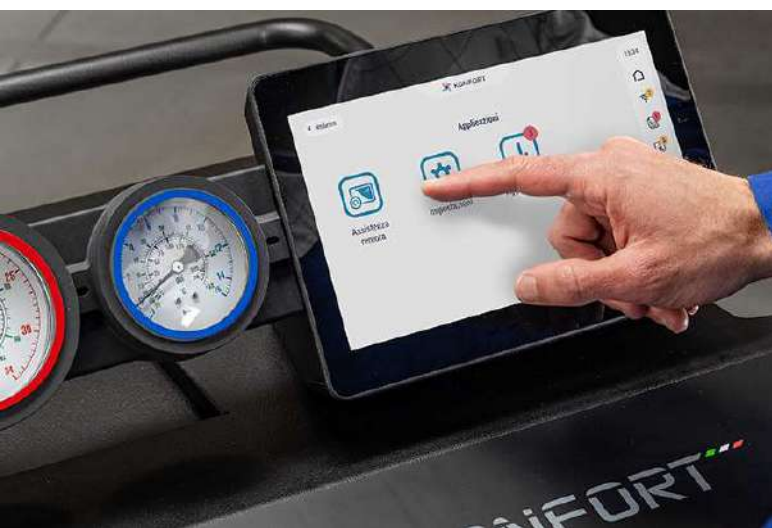

## K780 TOUCH BIGAS

**R134 α**

**BIGAS**

**R1234 YF**

**COMPATIBILE R456A**



**SISTEMA DI VERIFICA POLIMERIZZAZIONE**



- ✓ Superautomatica con banca dati
- ✓ Display TOUCH 10" a colori
- ✓ Sistema operativo ANDROID
- ✓ Stampante
- ✓ 4 bilance elettroniche
- ✓ 3 flaconi Olio e UV ermetici con Chip
- ✓ Pompa a vuoto 2 stadi da 100 l/min
- ✓ 2 serbatoi 12kg riscaldati
- ✓ Blocco bilancia
- ✓ Copertura in PVC

**CORSO QUALIFICA E SERVIZIO DI MANUTENZIONE**

## K720 TOUCH

**R134 α**

**OPPURE**

**R1234 YF**

**COMPATIBILE R456A**

- ✓ 1 bilancia elettronica
- ✓ 3 flaconi Olio e UV
- ✓ 1 serbatoio 12 kg riscaldato



## K760 TOUCH\*

**R134 α**

**OPPURE**

**R1234 YF**

**COMPATIBILE R456A**

- ✓ 1 serbatoio 20 kg riscaldato



\*anche per BUS



# KONFORT

## K712 TOUCH

R134 a

OPPURE

R1234 YF

COMPATIBILE  
R456A

- ✓ Display 7" Touch
- ✓ Completamente automatica
- ✓ Banca dati veicoli avanzata
- ✓ Doppio manometro
- ✓ Serbatoio 12 kg
- ✓ Valvola spurgo incondensabili
- ✓ Fascia riscaldante
- ✓ Pompa a vuoto 2 stadi da 100l/min
- ✓ Bilancia elettronica



## K707 TOUCH

R1234 YF

- ✓ Display 7" Touch
- ✓ Completamente automatica
- ✓ Con banca dati veicoli
- ✓ Serbatoio 10kg
- ✓ Pompa vuoto 100 lt/min
- ✓ Fascia riscaldante
- ✓ Valvola spurgo incondensabili
- ✓ Bilancia elettronica



## K710 TOUCH

R134 a

COMPATIBILE  
R456A

- ✓ Display 7" Touch
- ✓ Automatica
- ✓ Banca dati veicoli avanzata
- ✓ Doppio manometro
- ✓ Serbatoio 20 kg
- ✓ Valvola spurgo incondensabili
- ✓ Fascia riscaldante
- ✓ Pompa a vuoto 2 stadi da 100 l/min
- ✓ Bilancia elettronica



## K705 R

R134 a

COMPATIBILE  
R456A

- ✓ Automatica
- ✓ Banca dati veicoli
- ✓ Display LCD grandi dimensioni
- ✓ Doppio manometro
- ✓ Serbatoio 10 kg esterno
- ✓ Valvola spurgo incondensabili
- ✓ Fascia riscaldante
- ✓ Bilancia elettronica







# PULIZIA MOTORE

## H2 BLASTER : PULIZIA MOTORE AD IDROGENO



**H2 BLASTER**, sfruttando la potenza combinata di idrogeno e ossigeno, **effettua la pulizia completa delle parti del motore** coinvolte nel processo di combustione interna e ne ripristina le performance ottimali, riducendo consumi ed emissioni nocive.

H2 BLASTER attraverso l'elettrolisi genera **ossidrogeno**, una miscela di idrogeno e ossigeno che, a motore acceso e caldo, **viene iniettata nel collettore di aspirazione** attraverso il pratico tubo di servizio e raggiunge la camera di combustione

Qui il **gas** viene innescato dall'alta temperatura e **si trasforma in vapore acqueo ad alta pressione**. Inizia così il **processo di decarbonizzazione**: il vapore acqueo penetra nelle incrostazioni e scioglie il carbonio depositato sui pistoni, sulle valvole e gli iniettori e più in generale sui componenti che si trovano tra la camera e il condotto di scarico.

H2 BLASTER è equipaggiato con una serie di **dispositivi di controllo per la sicurezza dell'operatore**

<b>Erogazione gas HHO</b>	460 lt/h max
<b>Potenza massima assorbita</b>	1400 W
<b>Serbatoio</b>	8 Litri max
<b>Alimentazione</b>	90 -264 VAC
<b>Dimensioni e Peso</b>	730x700x1200 mm, 80 Kg
<b>Display</b>	10" industriale touch

### Quali sono i vantaggi ottenuti dopo il trattamento con H2 BLASTER

- ✓ ripristino potenza iniziale e migliori prestazioni in accelerazione
- ✓ minimo più stabile e rumorosità ridotta
- ✓ risparmio di carburante
- ✓ riduzione emissioni nocive
- ✓ pulizia FAP, EGR e Turbo
- ✓ pulizia delle parti interne del motore senza smontarle

## RIPRISTINA LE PERFORMANCE OTTIMALI DEL MOTORE



# MISURE

## LASER EXAMINER 2



**LASER EXAMINER 2** è uno strumento di misura pratico e di piccole dimensioni, che **consente di rilevare**, con una precisione al decimo di millimetro, **il consumo dei dischi freno**, senza dover smontare la ruota. E' dotato di un'apposita testina ad aggancio magnetico che **consente di ottenere** in poco tempo **la misura della profondità residua del battistrada**.

## TPS 2



**TPS 2** è lo strumento ultima generazione per la gestione dei sensori TPMS e della loro programmazione in centralina. **Può leggere facilmente i sensori** grazie all'antenna di cui è dotato, ha un **ampio display a colori**. E' equipaggiato con una camera che permette di **leggere dei QR** per il richiamo di informazioni riguardanti servizi già effettuati in precedenza.

## TWINPROBE



**TWINProbe** è un pratico oscilloscopio a **due canali analogici** indipendenti con ingressi fino a  $\pm 200V$  dotato di **funzione SIV** (Signal information Viewing) per l'interpretazione del segnale rilevato. E' in grado di processare i segnali dei sensori o attuatori oggetto della misurazione e di **comparare i dati con quelli presenti nel database** interno, mettendo in evidenza le eventuali anomalie del segnale.

## UNIPROBE



**UNIProbe** comprende ben **6 strumenti diversi all'interno dello stesso dispositivo**, tra i quali un **oscilloscopio a quattro canali** indipendenti in grado di effettuare misurazioni con sonde di tensione e pinze amperometriche in maniera precisa e professionale.





# FORMAZIONE TECNICA AUTOMOTIVE

## CORSI QUALIFICANTI

**MotorDATA da 20 anni propone con i propri formatori i corsi TEXAEDU: un catalogo sempre aggiornato e di qualità**



**PES PAV PEI  
SICUREZZA VETTURE  
IBRIDE ED ELETTRICHE  
(16h)**



**AGGIORNAMENTO  
OBBLIGATORIO  
PES PAV PEI  
(4h)**



**AC-307/2008:  
ABILITA CLIMA  
(8h)**

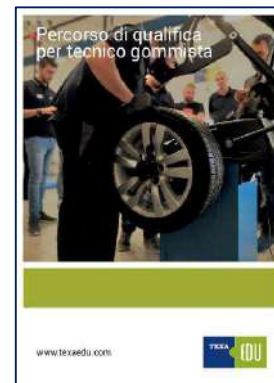

**TECNICO  
GOMMISTA  
(150h)**

## CORSI SPECIALISTICI IN EVIDENZA



**DIAGNOSI  
APPROFONDIRITA  
MULTILIVELLO –  
PARAMETRI  
AUTOMOTIVE  
(8h)**



**DIAGNOSI E  
CALIBRAZIONE  
SISTEMI ADAS  
(8h)**



**LIBRETTI ELETTRONICI  
COMPILAZIONE ON-LINE  
PORTALE COSTRUTTORI  
(8h)**



**DIAGNOSI  
APPLICATA AL  
MONDO DELLA  
CARROZZERIA  
(8h)**



**MANUTENZIONE  
VEICOLI ELETTRICI  
(8h)**

**MANUTENZIONE VEICOLI  
MILD HYBRID  
(8h)**

**AULA e ON-LINE**  
Piattaforma E-learning sempre con  
materiale aggiornato



SCANSIONA IL QR CODE PER IL CALENDARIO



# FORMAZIONE ISPETTORI TECNICI REVISIONI

## AGGIORNAMENTO ISPETTORI REVISIONE VEICOLI

NEW

### MODULO AGGIORNAMENTO - Corso di formazione per ispettori revisione veicoli

Corso di aggiornamento per Ispettori obbligatorio per il mantenimento dell'abilitazione.

- ✓ **Durata 30 ore**
- ✓ Percorso formativo disposto dalla Direzione Generale per la motorizzazione:
  - Aggiornamenti normativi e tecnici introdotti dal D.M. 214/2017
  - Valutazione delle carenze, reportistica, certificato di revisione
  - Ispezioni visive sui veicoli
  - Sistemi di gestione della qualità e Metrologia applicata alla verifica periodica
  - Misure elettriche-macchine elettriche e requisiti aggiuntivi veicoli ibridi/elettrici
  - Componenti elettronici dei veicoli e Sistemi IT di bordo
- ✓ Rilascio attestato frequenza con profitto da inviare alla DGT per mantenere l'abilitazione

## CORSO ISPETTORE TECNICO REVISIONI

NEW

### MODULO A - Corso di formazione per ispettori revisione veicoli

Obbligatorio per candidati non laureati con 3 anni di esperienza lavorativa

- ✓ **Durata 120 ore**
- ✓ Rilascio attestato frequenza con profitto per accedere al MODULO B

### MODULO B - Corso di formazione per ispettori revisione veicoli

Obbligatorio per laureati in ingegneria con 6 mesi di esperienza o attestato MOD. A

- ✓ **Durata 176 ore**
- ✓ Rilascio attestato frequenza con profitto per accedere a esame abilitazione c/o MCTC

### MODULO C - Corso di formazione per ispettori revisione veicoli (pesanti > 35q)

Percorso abilitante controllo tecnico veicoli di massa >35 quintali. Solo x ispettore veicoli leggeri.

- ✓ **Durata 50 ore**
- ✓ Rilascio attestato frequenza con profitto per accedere a esame abilitazione c/o MCTC

Docenti qualificati settorialmente per le materie di competenza

Erogazione del corso in FAD sincrona o in fisico secondo le norme regionali

**VERIFICA REQUISITI E ISCRIZIONI: [formazione@motordatasrl.it](mailto:formazione@motordatasrl.it)**

# LINEA REVISIONE VEICOLI

## STRUMENTAZIONI PROFESSIONALI PER REVISIONI – MCTCNET2



**Centrafari**

**PC e Software**

**Sollevatore con Provagiochi**

**MOTORIZZAZIONE CIVILE**  
**M.C.T.C.**  
**REVISIONE VEICOLI**  
Officina Autorizzata

**Fonometro**

**Telecamera**

**Stazione Meteo**

**Analizzatori Gas Diesel e Benzina**  
**Contagiri EOBD SCANTOOL**

**Prova Freni**

**Prova Velocità**



**Contagiri BIKE**

## LINEA REVISIONE VEICOLI

### PROVA FRENI UNIVERSALI A PIATTAFORME SU SOLLEVATORE

VUOI APRIRE UN CENTRO REVISIONI?  
AFFIDATI A MOTORDATA,  
PENSIAMO NOI A TUTTO!

- Progettazione
- Installazione
- Assistenza post vendita
- Taratura e verifiche
- Supporto burocratico
- Attrezzature e leasing
- Formazione



### PROVA FRENI

#### RULLI

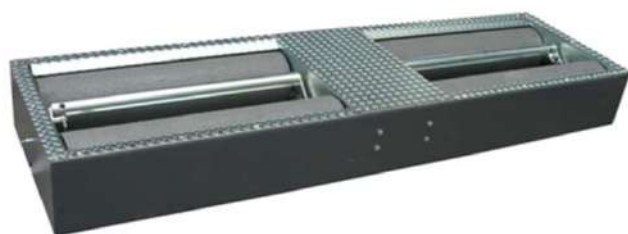

#### PIASTRE



### PROVA VELOCITÀ

#### UNIVERSALE



#### MOTO





# SPECIAL ELECTRIC VEHICLE

## STRUMENTAZIONI PROFESSIONALI PER VEICOLI ELETTRICI



**CAVI TEST BATTERIA**



**DIAGNOSI**



**STAZIONE RICARICA**



**UTENSILI 1000 VOLT**



**TESTER**

- Multimetro Digitale
- Mega Ohmetro
- Termocamera Infrarossi



**DPI**



**ES 200**  
**Misuratore di resistenza di isolamento**



**ELB300**  
**Equalizzatore celle del pacco batterie EV**



**ELP400**  
**Dispositivo di carica scarica modulare**



**ELA320**  
**Alimentatore digitale intelligente**

# SPECIAL ELECTRIC VEHICLE

## E-HEALTH CHARGE – DIAGNOSI BATTERIE EV

**MAHLE**



### Soluzione E-HEALTH Charge

La diagnosi della batteria è essenziale per la manutenzione e la riparazione di un veicolo elettrico, ma **svolge anche un ruolo importante nel determinarne il suo valore residuo**. Una diagnostica affidabile del pacco batteria può essere **fondamentale quando si acquista un'auto elettrica usata**.



## PIATTAFORMA DI SOLLEVAMENTO

**LAUNCH**

TLT610

800 – 2200

590 – 1900

KG 1000

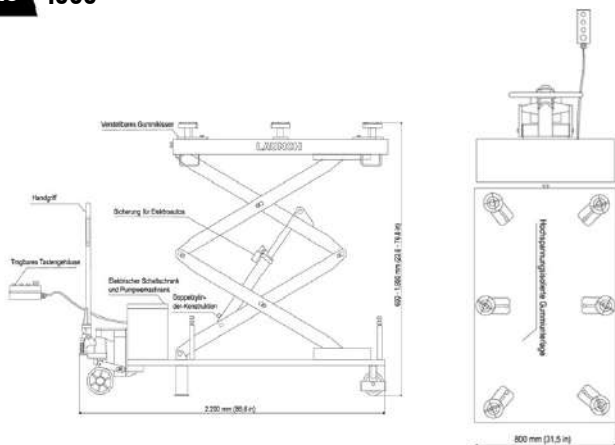

### CARRELLO SOLLEVATORE UNIVERSALE

Il sollevatore TLT610 è adatto al montaggio e allo smontaggio di batterie ad alta tensione, motori a combustione classici, cambi, assi motore, serbatoi di carburante, componenti del telaio, ecc. fino a un peso totale di 1.000 kg





# SOLLEVAMENTO

**NEW**  
SERIE LEGEND

SDX35EV – NON SOLO PER VEICOLI EV

SOLLEVATORE DUE COLONNE  
ELETTROMECCANICO SENZA BASE

**DOPPIO MOTORE**  
Sincronizzazione  
elettronica

**NEW**

**COLONNA ASIMMETRICA**  
**LUCE VERTICALE – 4,05 M**  
**LUCE TRA COLONNE VARIABILE – 2,60/2,65/2,70 M**

**KG** 3500



**PIATTAFORMA  
MOBILE**

per il sollevamento  
di parti del veicolo.



**BRACCI RIBASSATI E POLSI ORIENTABILI PER LIBERARE LE BATTERIE**



**TAMPONI SPECIFICI PER VETTURE DI ULTIMA GENERAZIONE**





# SOLLEVAMENTO

SDX – NUOVI STANDARD PER IL FUTURO

**NEW**  
SERIE LEGEND

SOLLEVATORE DUE COLONNE  
ELETTROMECCANICO SENZA BASE

COLONNA ASIMMETRICA  
LUCE VERTICALE – 4,05 M  
LUCE TRA COLONNE VARIABILE – 2,60/2,65/2,70 M

**KG** 3200

**KG** 3500



**DOPPIO MOTORE**  
Sincronizzazione  
elettronica



## COLONNE ASIMMETRICHE E BRACCI PER SOLLEVARE DALLA SMART AL SUV

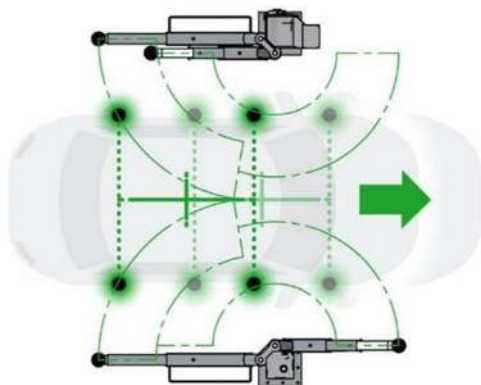

**POSIZIONAMENTO RAPIDO DELL'AUTO**, aumento dell'area di carico;  
**RISPARMIO DI SPAZIO**, maggiore drive through, mantenendo la stessa, **larghezza totale**;  
**FACILE APERTURA DELLA PORTA**, possibilità di caricamento a marcia indietro  
**POSTAZIONE DI LAVORO PULITA**, guide di scorrimento interne;  
**INSTALLAZIONE MODULARE**, da 2,6m a 2,7m

# SOLLEVAMENTO

**NEW**  
SERIE LEGEND

## ELETTROMECCANICI A DUE COLONNE



**DOPPIO MOTORE**  
Sincronizzazione  
elettronica

### NEW SDE32

LUCE VERTICALE – 3,918 M  
LUCE TRA COLONNE – 2,794 M

**KG** 3200

Progettazione dei  
bracci per  
sollevare dalla **city  
car** alla **berlina  
passo lungo**



**CITY CAR**  
**BERLINE PASSO LUNGO**

## BASE PORTANTE

## BASE RIBASSATA

### NEW SDS32

LUCE TRA COLONNE – 2,688 M  
COLONNE SIMMETRIHE

**CITY CAR**  
**BERLINE PASSO LUNGO**

**KG** 3200



**DOPPIO MOTORE**  
Sincronizzazione  
elettronica



### NEW SDC32

LUCE TRA COLONNE – 2,720 M  
COLONNE SIMMETRIHE

**CITY CAR**  
**BERLINE PASSO LUNGO**

**KG** 3200



# SOLLEVAMENTO

## ELETTROMECCANICI A DUE COLONNE

**NEW**  
**SERIE LEGEND**

### NEW SDX42LIK

LUCE VERTICALE - 5,00 M  
LUCE TRA COLONNE VARIABILE 2,7/2,75/2,8 M

**KG** 4200

**FURGONI**



**DOPPIO MOTORE**  
Sincronizzazione  
elettronica

### NEW SDX55LIKTA

LUCE VERTICALE - 4,85/95 M  
LUCE TRA COLONNE - 3/3,05/3,10 M

**KG** 5500

**AUTO**  
**VEICOLI COMMERCIALI**  
**FURGONI PASSO LUNGO**

## ELETTROIDRAULICI DUE COLONNE

### SDH370.45K

LUCE VERTICALE - 4 M  
LUCE TRA COLONNE - 2,70 M

**KG** 4500

**AUTO**  
**VEICOLI COMMERCIALI**  
**FURGONI PASSO LUNGO**



### SDH370.55 LIKTA

LUCE VERTICALE - 5 M  
LUCE TRA COLONNE - 3 M

**KG** 5500

**AUTO**  
**VEICOLI COMMERCIALI**  
**FURGONI PASSO LUNGO**



# SOLLEVAMENTO

## SOTTOSCOCCA

**SF518**

**PEDANA 1420/1950**

1,9 M

**AUTO**

**KG** 3000

**SF535**

**PEDANA 1420/1950**

1,9 M

**AUTO  
VEICOLI COMMERCIALI**

**KG** 3500

**SF540**

**PEDANA 1450/2080**

1,9 M

**AUTO  
VEICOLI COMMERCIALI**

**KG** 4000



## INCASSO

**SF508I**

**PEDANA 1320/1730**

1,9 M

**AUTO**

**KG** 3000

**SF510I**

**PEDANA 1490/1900**

1,9 M

**AUTO  
VEICOLI COMMERCIALI**

**KG** 3500



## BASSA ALZATA

**SB145P**

**SGANCIO PNEUMATICO**

1 M

**GOMMISTI  
CARROZZIERI**

**KG** 3200

**KIT PONTE  
MOBILE**



# SOLLEVAMENTO

## ELETTROIDRAULICO INCASSO/PAVIMENTO

**NEW**  
**SERIE 600**

### SERIE SF600

**KG** 4200  
**KG** 5000

**1,9 M**

**LIFT TABLE**  
**KG** 3500  
**KG** 4200

**LUNGHEZZA PEDANA**  
**4680 - 5500**



**PEDANA PIANA**  
**ASSETTO RUOTE**  
**REVISIONE**



**AUTO,**  
**VEICOLI COMMERCIALI**  
**FURGONI PASSO LUNGO**  
**CAMPER**

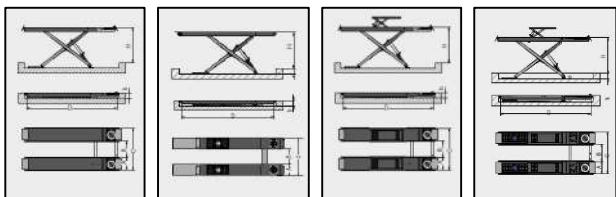

## ELETTROIDRAULICO 4 COLONNE OPEN FRON

### SQ506LT

**PEDANA 1320/1730**

**1,9 M**

**ASSETTO RUOTE**

**KG** 5000

**LIFT TABLE**  
**KG** 4200

**LUNGHEZZA PEDANA**  
**5700 M**

**OPEN FRONT**

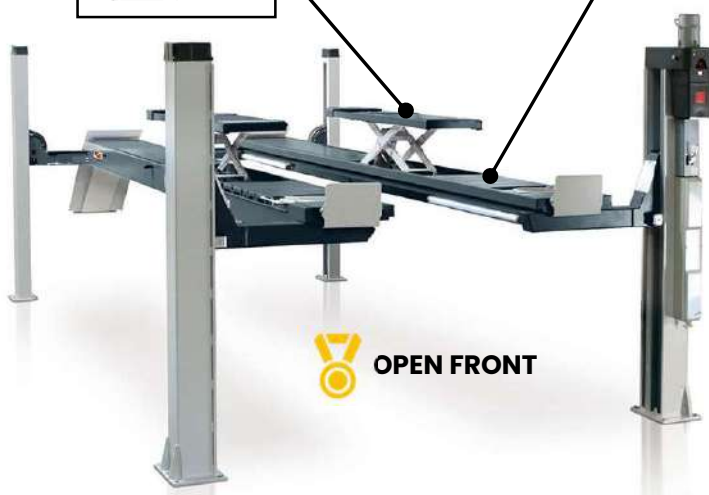

## ELETTROIDRAULICO AD ALZATA VERTICALE

### SERIE SF800

**SGANCIO PNEUMATICO**

**1,9 M**

**PEDANA PIANA**  
**ASSETTO RUOTE**

**KG** 5500  
**KG** 6500

**LUNGHEZZA PEDANA**  
**5400 - 6000**

**OMOLOGATO**  
**MERCEDES BENZ**







# NUOVA GENERAZIONE – ASSETTI

## ASSETTO 3D WALL – SU TABLET



La serie **AllOnWall** permette di avere tutto il necessario per svolgere operazioni di assetto su un comodo pannello a parete, liberando spazio utile in officina. L'assetto si avvale di una collaudata tecnologia di teste di misura con **telecamere HD e target Real 3D, interamente wireless con trasmissione Bluetooth.**

Grazie ai **target Real 3D**, in abbinamento alle grappe a 3 punti in appoggio, è **possibile saltare la procedura di Run out.**



**INCLUSO**

### **TABLET DI COMANDO**

Banca dati aggiornabile con oltre 70.000 selezioni



Tutte le attività sono controllabili tramite un tablet da 10" che l'operatore può portare con sé o posizionare sul ponte sollevatore, grazie ai magneti incorporati, durante la regolazione.



**INCLUSO**

### **AGGRAPPI A 3 PUNTE** autocentranti



### **PIATTI ROTANTI**



**INCLUSO**

### **TESTE MISURA** TELECAMERA



Misurazione rapida e precisa. Le teste di misura 3D rilevano in pochi secondi e con la massima precisione tutti gli angoli del veicolo.



# NUOVA GENERAZIONE – ASSETTI

## ASSETTO 2.0 WI.FI – SU TABLET



### ANIMATION



### EASY DATA



### 3D INFO



### EASY ALIGNMENT



**INCLUSO**

### TABLET DI COMANDO

Banca dati aggiornabile con oltre 30.000 selezioni



**INCLUSO**

### AGGRAPPI A 3 PUNTE autocentranti



**INCLUSO**

### SENSORI BT



### PIATTI ROTANTI



Tutte le attività sono controllabili tramite un tablet da 10" che l'operatore può portare con sé o posizionare sul ponte sollevatore, grazie ai magneti incorporati, durante la regolazione.

Sensori BT con encoder per la massima precisione del run out Collegamento con perni a cuscinetto con auto livellamento rapido



# SERVIZIO GOMME

## ER455WS – EQUILBRATRICE

Monitor a colori 22" Grafica 3D

Calibro automatico fino a diametro 26"

Misura eccentricità cerchio

Massimo diametro ruota 44"



Misura larghezza ruota a ultrasuoni

Puntatore laser per posizionamento pesi

Illuminatore LED interno cerchio

## SPWS102 – MISURATORE BATTISTRADA

**Strumento per la zona di accettazione.** La profondità del battistrada viene misurata al passaggio ad una velocità fino a 8 km/h. Sistema di rilevamento: **telecamere stereo e proiettori a lama laser.** Il profilo dello pneumatico viene misurato all'istante e prima che l'operatore esca dal veicolo tutti i valori sono già disponibili e salvati in un **report comprensivo di foto vettura e targa.** Adatto per installazione sia all'interno che all'esterno (sotto una tettoia).

Camere stereo

Laser

Sensori ruota

Telecamera riconosce targa

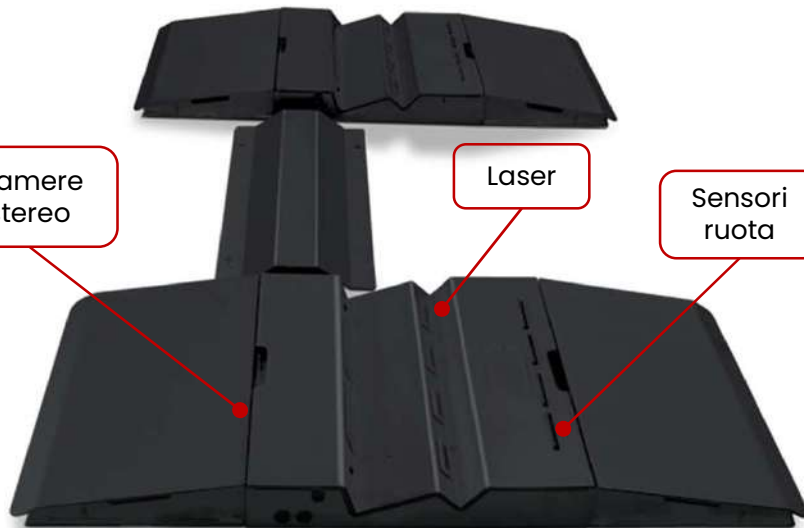

### REPORT AUTOMATICO

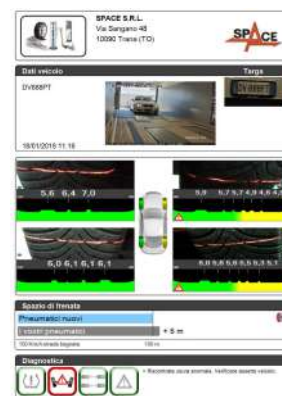

### INSTALLAZIONE PAVIMENTO



# SERVIZIO GOMME

## SMONTAGOMME - GA590.30IT + GA100A99N

**NEW**

**AUTOMATICO**

**PIATTELLO CENTRALE**

HELPER  
PNEUMATICO

Massimo diametro  
ruota 30"

SOLLEVATORE  
RUOTA



UTENSILE  
LEVA LA LEVA

DOPPIO RULLO  
STALLONATORE

GONFIA TUBLESS

## GA2945ITD.26S - LEVERLESS

**SMONTAGOMME «MEMORY»**

Helper  
Pneumatico

Gonfia  
tubless

**DOPPIO  
STALLONATORE  
MEMORIA  
POSIZIONE  
UTENSILE**

Rullo  
stallonatore

Stallonatore  
Laterale

Sollevatore



**PIATTELLO  
CENTRALE**

## GA2641ID.24 + PLUS73

**SMONTAGOMME A PIATTO**

**VELOCITÀ  
VARIABILE IN  
CONTINUO**

Helper  
Pneumatic

Gonfia  
tubless



**A PIATTO**





# SERVIZIO GOMME

## EQUILIBRATRICE B800P – SUPER AUTOMATICA



Monitor Touch a colori 22" Grafica 3D

Calibro automatico fino a diametro 26"

SMARTSONAR™ Rilevamento automatico dei dati

Massimo diametro ruota 42"

EASYWEIGHT™ Puntatore laser per posizionamento pesi

POWER CLAMP™ Il dispositivo di bloccaggio elettromeccanico

Rilevamento automatico delle razze

Modalità pesi nascosti



## EQUILIBRATICI

### B200S

SMARTSONAR™ Monitor Laser pesi

### B340P

Display TOUCH SMARTSONAR™ POWER CLAMP™ EASYWEIGHT™



### B600P

Monitor TOUCH SMARTSONAR™ POWER CLAMP™ EASYWEIGHT™





## SERVIZIO GOMME

### SMONTAGOMME T7800P – ALTI VOLUMI

#### AUTOMATICO



PREMITALLONE PNEUMATICO

QUICKKLOK™  
dispositivo elettromeccanico  
blocco ruota

POWERMONT™  
Utensile di montaggio e  
smontaggio senza leva

SOLLEVATORE RUOTA  
PNEUMATICO A PEDALE

Telecamera  
inferiore

Dispositivo di  
intallamento  
rapido

PROSPEED™  
L'innovativa tecnologia  
di autoregolazione di  
coppia e velocità di  
rotazione della ruota

STALLONATORE A  
PEDALE O CON RULLI

### SMONTAGOMME T5545 2S

#### A PIATTO



kit accessori "Plus"

CABINET RIBASSATO

PREMITALLONE  
PNEUMATICO

PALO RIBALTABILE  
pneumatico offre il  
massimo spazio libero

PROSPEED™  
L'innovativa tecnologia  
di autoregolazione di  
coppia e velocità di  
rotazione della ruota

STALLONATORE A  
PAVIMENTO A PEDALE  
tradizionale a pala  
laterale con comando



# ASSETTO 3D A SINCRONIZZAZIONE AUTOMATICA

## V2380 + AC400

### COMPENSAZIONE VELOCE E FLUSSO DI ALLINEAMENTO OTTIMIZZATO

Il flusso di lavoro può essere semplificato con una compensazione rapida delle misurazioni e un flusso di allineamento ottimizzato

### MODALITÀ AUDIT

I rapporti di verifica dell'allineamento consentono di generare rapidamente opportunità di assistenza extra. Il rapporto include la misurazione di larghezza del battistrada, convergenza anteriore e posteriore, campanatura, passo, diametro delle ruote e dimensioni trasversali. dimensione trasversale.

### INSEGUIMENTO AUTOMATICO DELLA TELECAMERA:

Il tracciamento automatico della telecamera elimina la necessità di regolare nuovamente le telecamere dopo aver sollevato il sollevatore, mantenendo la massima precisione durante lo spostamento del veicolo



### AC400 GRIFFE

L'ancora si fissa allo pneumatico con una forza ottimale, senza toccare il cerchione, per un'esperienza di serraggio rapida, sicura e sempre costante.

### PIATTAFORMA DI LAVORO RIDOTTA

Solo 1,70 m tra telecamere e piattali girevoli

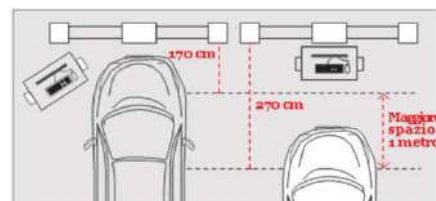



# ACCETTAZIONE DINAMICA AUTO

STRUMENTAZIONI PER PROVE DINAMICHE CHE MISURANO IL REALE COMPORTAMENTO SU STRADA



## ESEMPIO COMPOSIZIONE:

- Deriva dinamica
- Piastre prova freni su sollevatore Omer FOX 45 o 50
- Smart Check - Diagnosi allineamento al passaggio
- Lettore laser battistrada

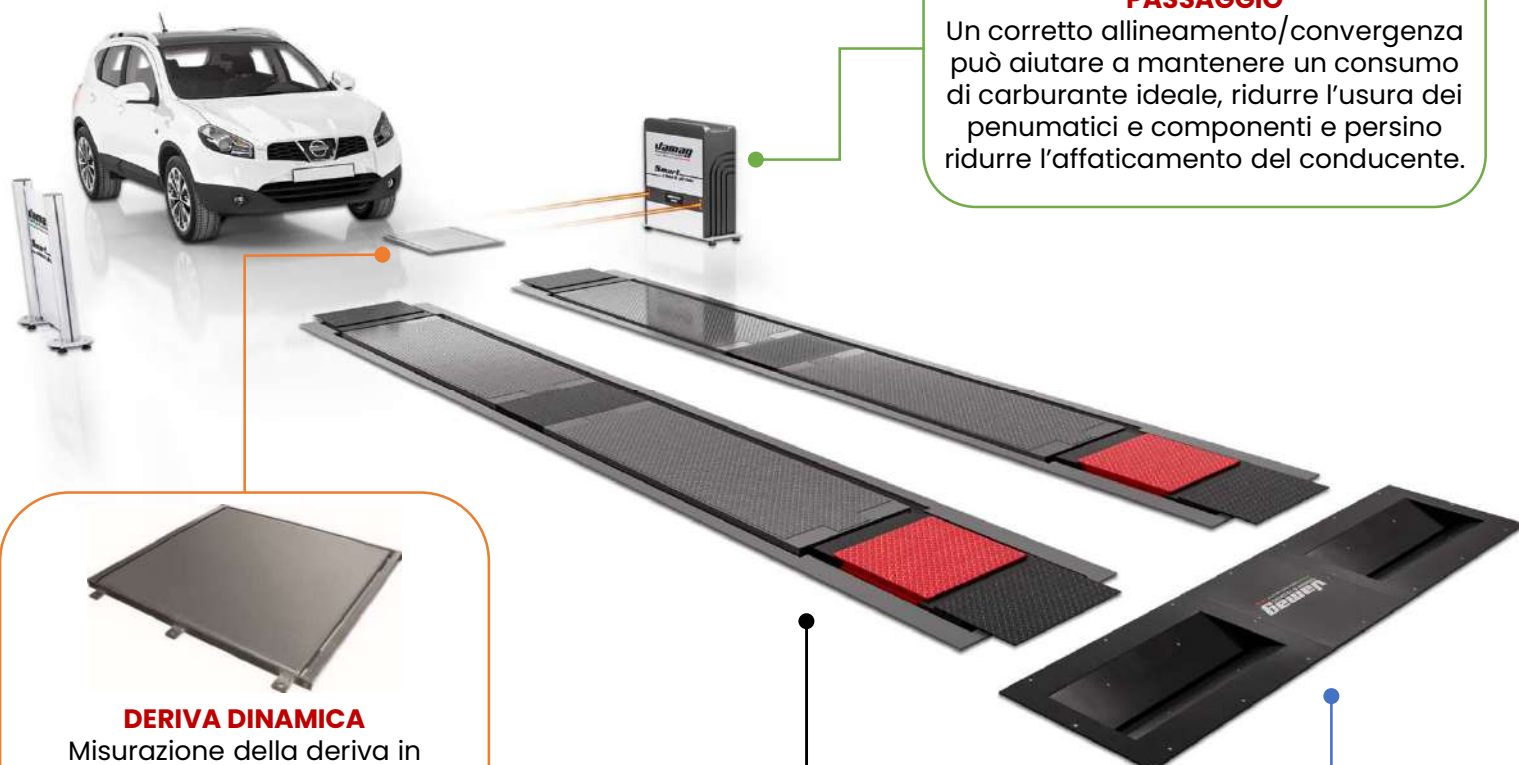

**NEW**

### SMART CHECK MISURATORE CONVERGENZA AL PASSAGGIO

Un corretto allineamento/convergenza può aiutare a mantenere un consumo di carburante ideale, ridurre l'usura dei pneumatici e componenti e persino ridurre l'affaticamento del conducente.



### DERIVA DINAMICA

Misurazione della deriva in dinamica dei singoli assi, al passaggio. Consente di capire immediatamente se necessario un allineamento.

### PIATRE SU PONTE OMER FOX FRENATA UNICA PER MOLTEPLICI TEST

Con un'unica frenata prova dei freni, delle sospensioni e dell'imbardata. L'OMER PPFOX disponibile da 4,5 e 5 ton è omologato anche per revisioni MCTCNet2, l'abbinamento ideale alle altre attrezzature, con ingombro ridotto!

### LASER SCANNER - MISURATORE BATTISTRADA

Profondità del battistrada ridotte riducono la durata del pneumatico, mentre difetti possono causare runout, rumore della strada, vibrazioni delle sospensioni del veicolo.

# ACCETTAZIONE DINAMICA AUTOCARRO

STRUMENTAZIONI PER PROVE DINAMICHE CHE MISURANO IL REALE COMPORTAMENTO SU STRADA



## ESEMPIO COMPOSIZIONE:

- Deriva dinamica
- Lettore laser battistrada
- Smart Check - Diagnosi allineamento al passaggio
- Multi PLD - Piastre prova freni



### DERIVA DINAMICA

Misurazione della deriva in dinamica dei singoli assi, al passaggio. Consente di capire immediatamente se necessario un allineamento.

**NEW**

### SMART CHECK MISURATORE CONVERGENZA AL PASSAGGIO

Un corretto allineamento/convergenza può aiutare a mantenere un consumo di carburante ideale, ridurre l'usura dei pneumatici e componenti e persino ridurre l'affaticamento del conducente.



### MULTIPIATTAFORME FRENATA UNICA PER MOLTEPLICI TEST

Configurazioni personalizzate, numero illimitato di piattaforme a seconda della tipologia di veicolo da testare, della capacità d'investimento e dello spazio necessario alle manovre dei mezzi.



### LASER SCANNER - MISURATORE BATTISTRADA

Profondità del battistrada ridotte riducono la durata del pneumatico, mentre difetti possono causare runout, rumore della strada, vibrazioni delle sospensioni del veicolo.

# AUTOCARRO – BUS

## SOLLEVAMENTO COLONNE MOBILI



### WIRELESS

Disponibili anche nella versione WI.Fi. Con batterie ricaricabili che garantiscono 20 cicli completi



### FORCHE REGISTRABILI

Versione a richiesta con carrello a forche registrabili per diametro ruote da 500 a 1200 mm.

**PORTATA**  
Da 3000 KG  
A 10.000 kg  
Per colonna



### FUNZIONAMENTO IN COLLETTIVO DI TUTTE LE COLONNE.

Dispositivo elettronico di controllo sincronizzazione con funzioni di riallineamento automatico e blocco di sicurezza.

### MODULARI

- Impianti elettrici modulari per consentire varie configurazioni (passaggio da 4 a 6 o 8 colonne, o utilizzo di due set da 4 separando un set da 8).
- Possibilità di selezionare sfasamenti prestabiliti tra due o più coppie di colonne.

## PROVA FRENI VEICOLI INDUSTRIALI

### MULTI PIATTAFORME

**Vamag**



### RBT/C

**Vamag**



**VUOI APRIRE UN CENTRO REVISIONI?  
AFFIDATI A MOTORDATA,  
PENSIAMO NOI A TUTTO!**

- Progettazione
- Installazione
- Assistenza post vendita
- Taratura e verifiche
- Supporto burocratico
- Attrezzature e leasing
- Formazione



# SOLLEVAMENTO OMCN

## 2 COLONNE

## SERIE - X-LINE

### 199 GAMMA

### 863

LUCE TRA COLONNE - 2,65 M

PEDANA 5500

**1,9 M**



ATUO VEICOLI COMMERCIALI



**KG 3500**



**KG 5500**

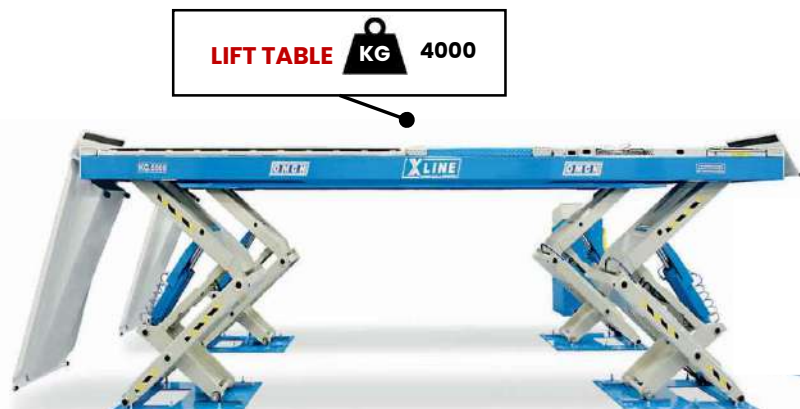

AUTO, VEICOLI COMMERCIALI FURGONI PASSO LUNGO CAMPER



PEDANA PIANA ASSETTO RUOTE REVISIONE

## SOTTOSCOCCA

## ATTREZZATURA

### 718

PEDANA 1370 - 1950



ATUO VEICOLI COMMERCIALI



**KG 3500**

**DISPOIBILE VERSIONE DA INCASSO**



**CAPRETTE**

**SOLLEVATORI DA FOSSA**



**CRICK**

**PRESSE**

# SOLLEVAMENTO

## SOTTOSCOCCA

**LAUNCH**

### SERIE SF600

**KG** 4000 **▲** 1,9 M

**▲** AUTO  
VEICOLI COMMERCIALI



**Sollevatore a  
pavimento  
con pedana  
allungabile  
per tagliandi  
e cambio gomme**

## PER ZONE DI PREPARAZIONE E CABINE DI VERNICIATURA

### UP TO PAINT

**KG** 3000 **▲** 1 M



**Sollevatore a incasso  
o a pavimento  
con braccetti manuali  
per CARROZZERIE**

# OSCILLOSCOPI DIAGNOSTICI AUTOMOTIVE INNOVATIVI

## PICOSCOPE 4425A CON TECNOLOGIA PICOBNC+

Nuovo Oscilloscopio Active Diagnostics 4425A  
Tecnologia Fast Setup con ingressi PicoBNC+  
Nuovi accessori PicoBNC+ senza batterie  
Compatibile con PicoScope 6 e PicoScope 7

Sonde di attenuazione integrate fino a 600V  
Più veloce con aggiornamento schermo rapido  
Garanzia Hardware completa Pico di 24 mesi  
Connesso e alimentato su PC via USB 3.0



### IL SOFTWARE PICOSCOPE È UN LABORATORIO COMPLETO:

Un potente Oscilloscopio

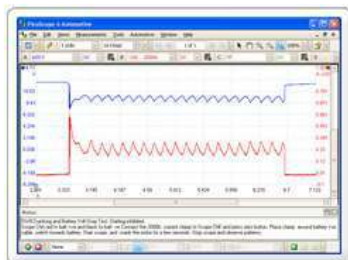

Stazione di misurazioni automatiche

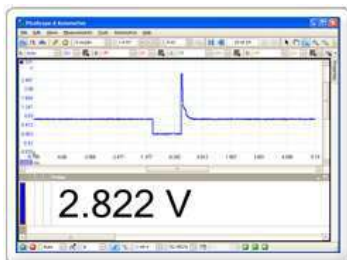

Guide ai Test e Forme d'onda incluse!

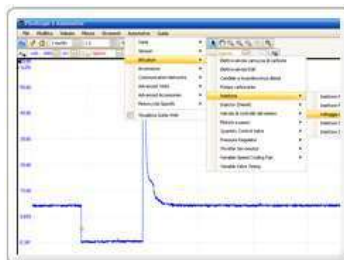

Battery Test

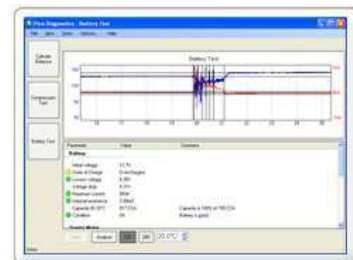

Test Compressione



Bilanciamento Cilindri

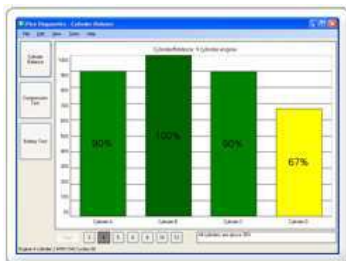

NVH Vibrazione e Rumori

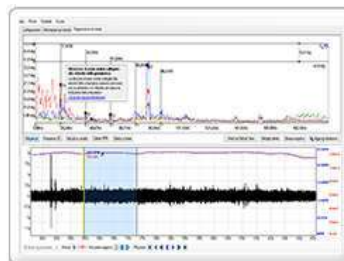

Bilanciamento alberi di trasmissione

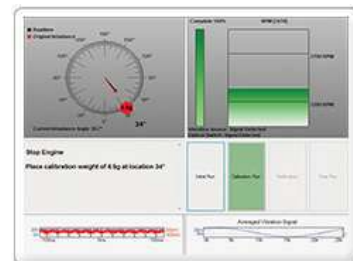



# BANCA DATI AUTODATA – DIAGNOSTIC & REPAIR

## AUTO E VEICOLI COMMERCIALI

- Informazioni tecniche originali su 34.000 modelli di 142 produttori
- È incluso il 99% dei veicoli in circolazione
- Oltre 360.000 schemi elettrici
- 600.000 procedure tecniche passo passo
- 40.000 aggiornamenti di veicoli negli ultimi 12 mesi

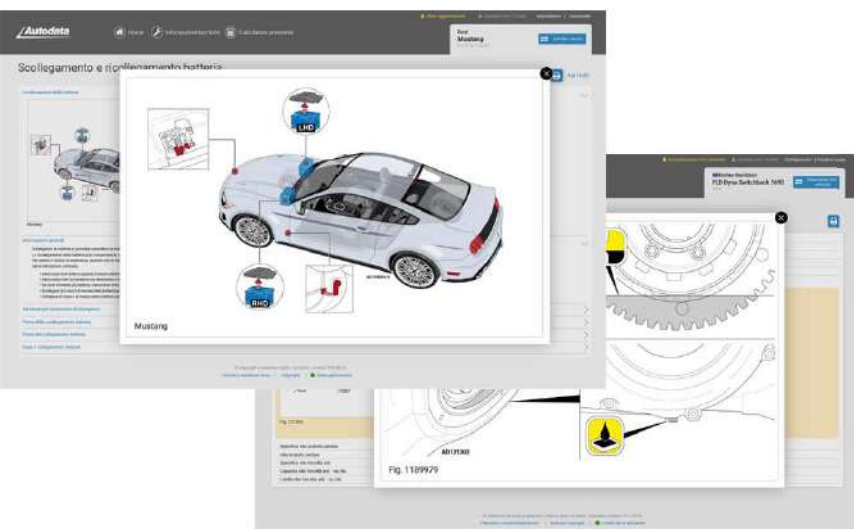

## MOTOCICLETTE

- Sono compresi 79 produttori e oltre 9.000 modelli di motociclette
- Dati tecnici per le motociclette australiane, europee e statunitensi inclusi di serie
- Ora include l'accesso alle manutenzioni programmate delle motociclette
- Autodata è il leader mondiale nel campo delle informazioni tecniche per i motocicli
- Include le specifiche tecniche, quali coppie di serraggio, pressioni delle gomme, lubrificanti e capacità

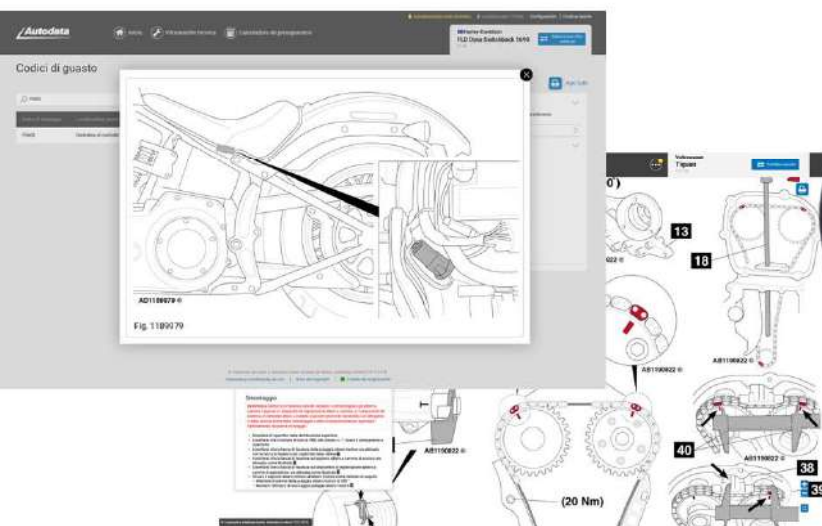

# ATTREZZATURE SPECIALISTICHE

## SPECTRUM PRO – STRUMENTO PER IL TEST DI SENSORI



**SPECTRUM PRO**

**STRUMENTO MULTIFUNZIONALE PER IL TEST DI SENSORI ED ATTUATORI DEI MOTORI MODERNI** - Tester elettronico digitale per le verifiche funzionali dei sensori e dei componenti elettromeccanici dell'automobile, è in grado di cambiare la sua funzione in base al cablaggio che viene ad esso collegato.

SPECTRUM: esegue l'analisi dei segnali continui ed impulsivi (pwm) in modo semplice e il pilotaggio dei componenti elettromeccanici consente di verificarne immediatamente la funzionalità.

- 1 X Cavo Plug-croc Clip Go2107
- 1 X Cavo Pwm Power Plus (5 Pin) Go2109
- 1 X Cavo Pwm Signal Go2110
- 1 X V Piezo Activator Go2111
- 1 X V Glow Plug Test Go2112
- 1 X Cavo Ohm Meter Go2113
- 1 X Cavo Diagnostic Can Go2114
- 1 X Cavo Pwm Multimeter Go2101
- 1 X Cavo Ground Test Go2102
- 1 X Cavo Pulse Sense Go2103
- 1 X Cavo Dc Volt Generator Go2104
- 1 X Cavo Resistor Simulator Go2105
- 1 X Cavo Pwm Power Go2106



the toolmaker  
**GOVONI**

## SERVICE BATTERIE



**100**  
Ah

**CARICABATTERIE  
MANTENITORE**



**120**  
Ah



**CARRELLO MULTIFUNZIONE**



**TESTER  
BATTERIE**



**BOOSTER LITIO**





# ATTREZZATURE SPECIALISTICHE

## SMONTA AMMORTIZZATORI PNEUMATICO

the toolmaker  
**GOVONI**

PRO  
**GO320**

Smonta ammortizzatori pneumatico per veicoli nella gamma compresa dalle autovetture e furgoni.

Sistema con interblocchi sul cilindro pneumatico, sul pedale di comando, e gabbia di protezione, per la massima sicurezza durante il lavoro.

Morsetti superiori flottanti, per un miglior fissaggio sulla molla, con adattamento dinamico anche durante le diverse fasi di compressione.



Specchio superiore regolabile per centraggio della calotta durante le operazioni di assemblaggio.

Estensione di movimento corsa da 20 mm fino ad altezza massima di 350 mm. Dispositivo di compressione pneumatico destinato al montaggio e smontaggio di ammortizzatori di veicoli.

Gabbia di protezione maggiorata per avere ampio spazio di manovra.

## POSTAZIONE ELECTRIC VEHICLE

**Beta**  
e-mobility





# ATTREZZATURE SPECIALISTICHE

## MANUTENZIONE CAMBI AUTOMATICI

**LAUNCH**



La CAT 601 S è una stazione per il cambio olio dei cambi automatici. Viene fornito con una gamma completa di raccordi che consentono il collegamento alla maggior parte dei cambi automatici compresi i tipi a doppia frizione e CVT.

- Schermo 590 x 700 x 1.037 mm
- Completamente automatica e guidata
- Banca data Trasmission
- Riconoscimento automatico direzione del flusso dell'olio
- Ciclo di lavaggio con iniezione detergente
- Flussaggio ad alta precisione
- Regolazione del livello dell'olio
- Avvertenza sulla sostituzione del filtro



DISPONIBILE ATTIVAZIONE REMOTA  
SU AUTODIAGNOSI LAUNCH



ADAPTERS 1-36



## DELPHIN PRO - SOSTITUZIONE AD BLUE

**PIUSI**

Completamento automatico  
Nessun operatore necessario  
Compatibile con tutti i veicoli  
Regolatore della portata



## VASCHE DI LAVAGGIO

**ALCHEMIA**  
Esperti nella detergenza

La prima postazione  
professionale che  
lavora sia ad alta  
pressione che a bassa  
pressione



# IMPIANTISTICA

## DISTRIBUZIONE ARIA COMPRESSA

**aircom**  
PUMP&SYSTEM



### ANELLI ARIA

Progettiamo e realizziamo anelli per la distribuzione di aria compressa, per officine meccaniche, gommisti e per carrozzerie.

**CECCATO**  
ARIA COMPRESSA

### COMPRESSORI CECCATO

Vasta scelta di modelli con motore su serbatoio o con serbatoio verticale, essiccatori, filtri specifici per carrozzerie. Sono disponibili modelli a pistoni, a vite, silenziati.



## DISRIBUZIONE E GESTIONE FLUIDI

### IMPIANTI DI DISTRIBUZIONE FLUIDI E RECUPERO DI OLI ESAUSTI

Progettiamo e realizziamo impianti completi, con punti di distribuzione fluidi (Bar, arrotolatori, totem) e punti di recupero per l'olio esausto, con cisterne di raccolta, in moda da ottimizzare l'operatività in officina, massimizzando i profitti.



## ASPIRAZIONE FUMI

### IMPIANTI ASPIRAZIONE FUMI

Progettiamo e realizziamo impianti semplici o complessi a seconda delle esigenze dell'officina.

La nostra offerta varia da postazioni singole complete di motore, o più complesse con canaline, arrotolatori a scorrimento e motori esterni. Tutto a norma di legge.







# ARREDO TECNICO

## CARRELLI COMPLETI DI UTENSILI

# NEXT | LA NUOVA GENERAZIONE DI CARRELLI



**ASSORTIMENTI COMPLETI E MODULABILI - SINGOLO PEZZO RIORDINABILE - 10 ANNI DI GARANZIA**



## ARREDAMENTO MSS+

Testato e provato dai vincitori



**ASSORTIMENTI COMPATIBILI CON I CARRELLI NEXT**



# BLOCCO NOTE

## BLOCCO NOTE

# BLOCCO NOTE

---

---

---

---

---

---

---

---

---

---

---

---

---

---

---

---

---

---

---

---

---

---

---

---

---

---

---

---

---

---





## CONTATTI

SUPPORTO COMMERCIALE  
**customer@motordatasrl.it**

ASSISTENZA TECNICA  
**serviziotecnico@motordatasrl.it**

FORMAZIONE  
**formazione@motordatasrl.it**

## SEGUICI SU



MotorDATA.srl via E. De Amicis 44, 20092 Cinisello Balsamo (MI)  
Tel. 026178625 – info@motordatasrl.it – www.motordatasrl.it